

ZŁĄCZE "ZIMAK"

Stosowane do niewidocznych połączeń o dużej wytrzymałości. Zalecane do montażu łóżek, stołów, skrzyń itp.

Materiał

Znał, surowy

Nr katalogowy

Część "Żeńska" 11.01.500

Część "Męska" 11.01.501

Montaż przy użyciu wkrętów 4 - 4,5 mm

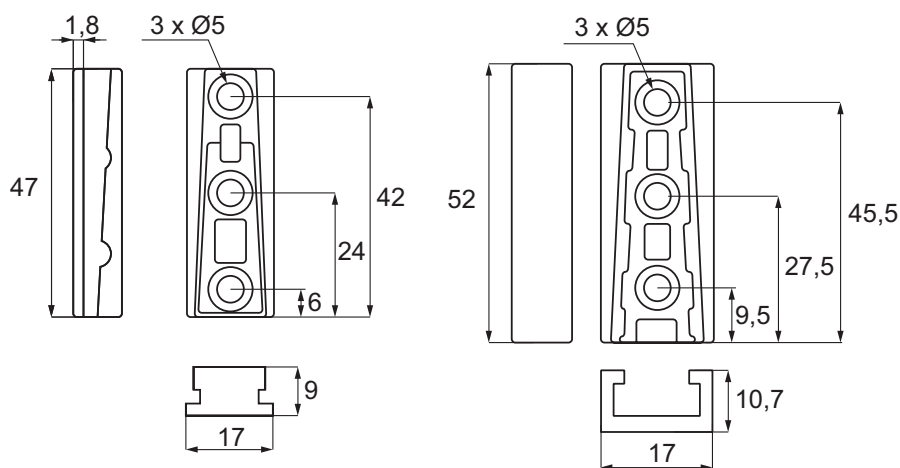
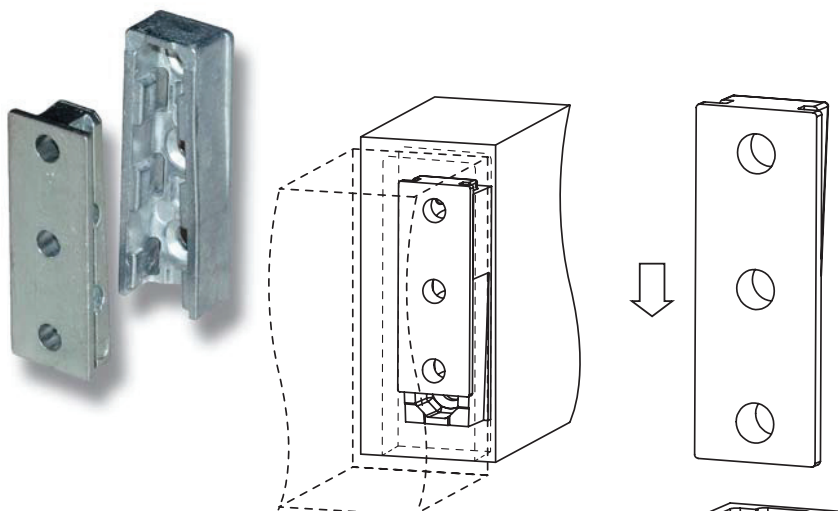

ZŁĄCZE MONTAŻOWE DO ŁĄCZENIA KRZESEŁ W RZĘDY

ZŁĄCZE MONTAŻOWE DO ŁĄCZENIA KRZESEŁ W RZĘDY

Materiał

Nylon

Wykończenie

Czarny

Nr katalogowy

Część "Męska" 06.05.066

Część "Żeńska" 06.05.067

Wkręty dostępne osobno

